

WIDOK Z BOKU

1:5

R50

1:25

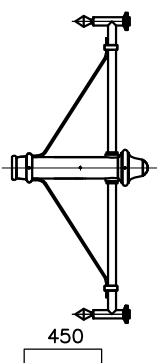
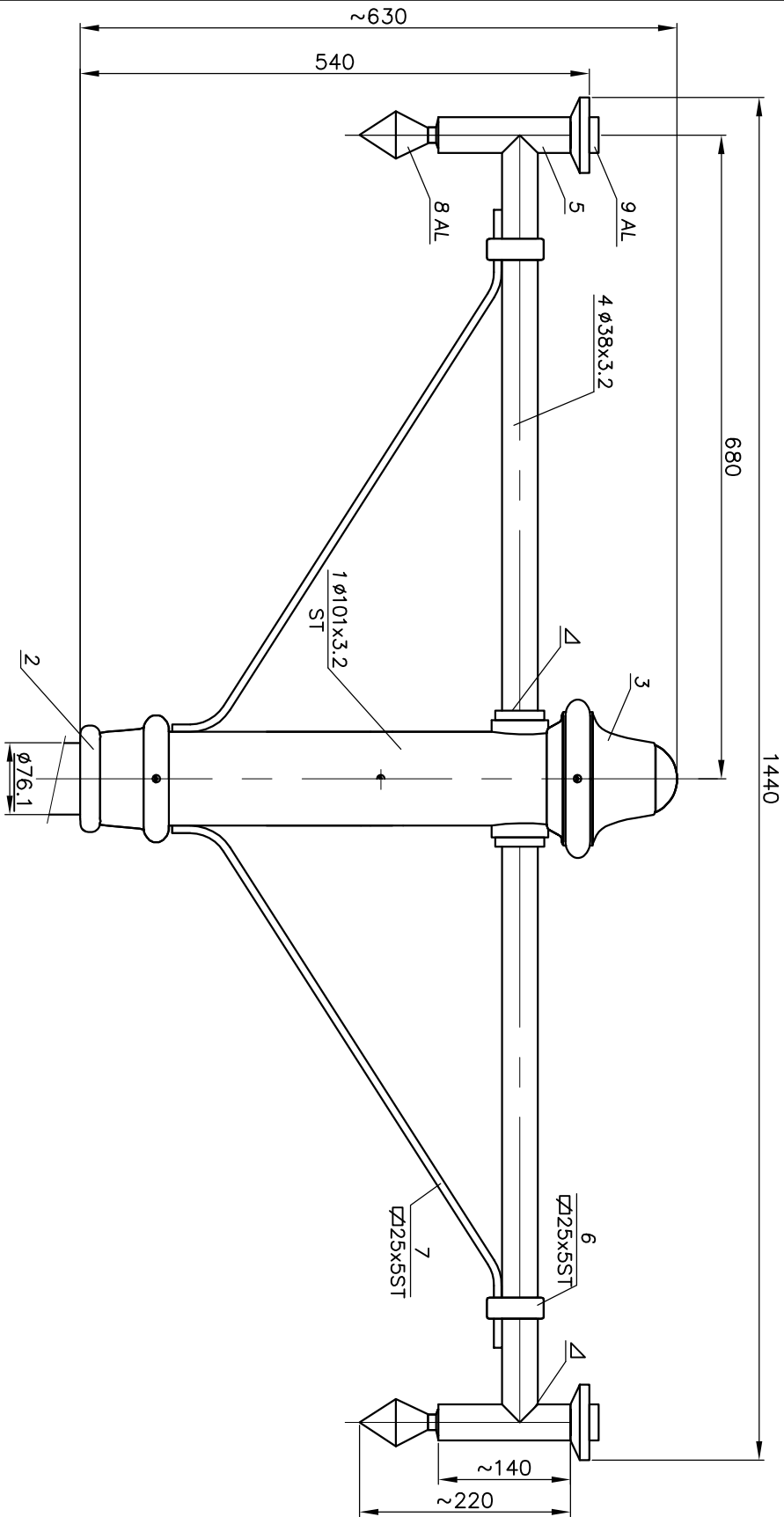

UWAGI:

1. Wszystkie spoiny po wykonaniu szlifować do uzyskania gładkości.
2. Wszystkie spoiny wykonać Δ3.
3. Mocownie wykonać wg KATALOGU ZAMOCOWAŃ RAMION.

Ostatnia modyfikacja 02.01.2007

projektował:	Art Metal	nazwisko	data	sign
rysował:	inż. S.Szpadzik		11.05.2005	
zaprojektował				
nazwa rysunku				
R50 – WYMIARY GŁÓWNE				
 FIRMA PRODUKCYJNO-HANDLOWA "ART-METAL" Sp. z o.o. ul. Kopno Kortuskie 34 83-331 Przyżół				

POLE NAWIEWU [m ²]	0,10
OBJĘTOŚĆ [m ³]	0,07
MASA [kg]	7,45

Skala	1:5 1:25	Wymiary	297x420	numer rysunku	R-50	ark./li.ark	1/1
-------	----------	---------	---------	---------------	------	-------------	-----